

8 MÍSTNÍ KOMUNIKACE

TABULKY

- 8.1 Vozovky netuhé (z asfaltových vrstev)
- 8.2 Vozovky tuhé (cementobetonový kryt)
- 8.3 Vozovky dlážděné
- 8.4 Chodníky dlážděné
- 8.5 Pozemní komunikace (5 Komunikace pozemní – SKP 46.23.11.2)
- 8.6 Cyklistické stezky (místní komunikace D2) a chodníky (místní komunikace D3)
- 8.7 Parkoviště a jiné zpevněné plochy
- 8.8 Parkoviště (5 Komunikace pozemní – SKP 46.23.11.4)
- 8.9 Jiné zpevněné plochy (8 Zpevněné plochy mimo silnice a letiště – SKP 46.23.11.5)
- 8.10 Příslušenství pozemní komunikace
- 8.11 Zpomalovací prahy z plastu, dodatečně aplikované na komunikaci
- 8.12 Rigoly (10 Rigoly – SKP 46.23.11)
- 8.13 Obrubníky a krajníky (9 Obrubníky a krajníky – SKP 46.23.11.5)
- 8.14 Objekty
- 8.15 Opěrné zdi (11 Opěrné zdi – SKP 46.21.64.5)
- 8.16 Nástupiště a rampy (7 Plochy a úpravy území – SKP 46.21.64.3)
- 8.17 Schody (12 Schody venkovní a předložené – SKP 46.21.64.5)
- 8.18 Mosty (4 Mosty)

Ceny dle
rozpočtových
ukazatelů
a ceníků

Orientační ceny dle ceníků včetně podílu zemních prací, obrubníku a vodícího proužku

Při tvorbě jednotkových cen se postupovalo podle "TECHNICKÝCH PODMÍNEK TP 170" – Navrhování vozovek pozemních komunikací, vydaných MD ČR s účinností od 1. prosince 2004.

Poznámka: Dle Dodatku TP 170 Navrhování vozovek pozemních komunikací s účinností od 1. září 2010 došlo ke změnám označení jednotlivých vrstev ve skladbách vozovek. Příručka je v kapitole 8 i podle starého označení vrstev, což uživatelům umožňuje srovnání cen z minulých let.

Převody starého a nového označení jsou dostupné na webových stránkách Politika jakosti pozemních komunikací (Ministerstvo dopravy, Ředitelství silnic a dálnic ČR): http://www.pjpk.cz/data/USR_001_2_8_TP/TP_170_Dodatek_1.pdf.

8.1 Vozovky netuhé (z asfaltových vrstev)

P. č.	Typ vozovky	Skladba	Staré značení	Nové značení	Tloušťka	Tloušťka celkem	Cena Kč/m ²
1	D1-N-1-III-PII silnice II. a III. tř. a místní komunikace	asfaltový beton obrusný	ABS I	ACO 11 +	4 cm	47 cm	1 972
		asfaltový beton obrusný	ABH I	ACO 16 +	6 cm		
		asfaltový beton podkladní	OK I	ACP 16 +	5 cm		
		mechanicky zpevněné kamenivo	MZK	MZK	17 cm		
		šterkodrť	ŠD	ŠDA	15 cm		
2	D1-N-1-IV-PII silnice II. a III. tř. a místní komunikace	asfaltový beton obrusný	ABS II	ACO 11	4 cm	42 cm	1 812
		asfaltový beton podkladní	OKS I	ACP 16 +	8 cm		
		mechanicky zpevněné kamenivo	MZK	MZK	15 cm		
		šterkodrť	ŠD	ŠDA	15 cm		
3	D1-N-1-V-PII silnice II. a III. tř. a místní komunikace	asfaltový beton obrusný	ABS II	ACO 11	4 cm	40 cm	1 660
		asfaltový beton podkladní	OKS I	ACP 16 +	6 cm		
		mechanicky zpevněné kamenivo	MZK	MZK	15 cm		
		šterkodrť	ŠD	ŠDB	15 cm		
4	D2-N-3-V-PII obslužné a parkovací plochy	asfaltový beton obrusný	ABS II	ACO 16 +	6 cm	32 cm	1 264
		tmelená vrstva z recyklátu	R-mat	R-mat	6 cm		
		šterkodrť	ŠD	ŠDB	20 cm		
5	D-2-N-3-VI-PII obslužné a parkovací plochy	ABS III	ABS III	ACO 11	5 cm	25 cm	1 096
		tmelená vrstva z recyklátu	R-mat	R-mat	5 cm		
		šterkodrť	ŠD	ŠDB	15 cm		



P. č.	Typ vozovky	Skladba	Staré značení	Nové značení	Tloušťka	Tloušťka celkem	Cena Kč/m ²
6	D2-N-7-VI-PII dočasné a účelové plochy	tmelená vrstva z recyklátu	R-mat	R-mat	9 cm	29 cm	736
		zemina stabilizovaná cementem	S III	ZC C _{0,8/1,0}	20 cm		
7	D2-N-7-0-PII parkoviště	tmelená vrstva z recyklátu	R-mat	R-mat	5 cm	20 cm	418,50
		zemina stabilizovaná cementem	S III	ZC C _{0,8/1,0}	15 cm		

Podklad RTS, a.s.

8.2 Vozovky tuhé (cementobetonový kryt)

P. č.	Typ vozovky	Skladba	Staré značení	Nové značení	Tloušťka	Tloušťka celkem	Cena Kč/m ²
1	D1-T-1-III-PI silnice II. a III. tř. a místní komunikace	cementobetonový kryt	CB II	CB II	21 cm	36 cm	2 120
		kamenivo stmelené cementem	KSC I	SC C _{8/10}	15 cm		
2	D1-T-1-III-PII silnice II. a III. tř. a místní komunikace	cementobetonový kryt	CB II	CB II	21 cm	51 cm	2 370
		kamenivo stmelené cementem	KSC I	SC C _{8/10}	15 cm		
		šterkodrt'	ŠD	ŠD _A	15 cm		
3	D1-T-2-III-PI silnice II. a III. tř. a místní komunikace	cementobetonový kryt	CB II	CB II	21 cm	36 cm	2 255
		mezerovitý beton	S I	MCB	15 cm		
4	D1-T-3-III-PII silnice II. a III. tř. a místní komunikace	cementobetonový kryt	CB II	CB II	24 cm	54 cm	2 305
		mechanicky zpevněné kamenivo	MZK	MZK	15 cm		
		šterkodrt'	ŠD	ŠD _A	15 cm		
5	D2-T-4-V-PII obslužné a parkovací plochy	cementobetonový kryt	CB III	CB III	18 cm	33 cm	1 162
		mechanicky zpevněná zemina	MZ	MZ	15 cm		
6	D2-T-4-0-PII parkoviště	cementobetonový kryt	CB III	CB III	14 cm	29 cm	995
		mechanicky zpevněná zemina	MZ	MZ	15 cm		

Podklad RTS, a.s.

8.3 Vozovky dlážděné

P. č.	Typ vozovky	Skladba (odspodu)	Staré značení	Nové značení	Tloušťka	Tloušťka celkem	Cena Kč/m ²
1	D1-D-1-IV-PII silnice II. a III. tř. a místní komunikace	mechanicky zpevněná zemina	MZ	MZ	15 cm	48 cm	2 220
		kamenivo stmelené cementem	KSC I	SC C _{8/10}	19 cm		
		lože	L 40	L 40	4 cm		
		dlažba zámková	DL 100	DL 100	10 cm		
2	D1-D-1-V-PII silnice II. a III. tř. a místní komunikace	mechanicky zpevněná zemina	MZ	MZ	15 cm	41 cm	1 662
		kamenivo stmelené cementem	KSC I	SC C _{8/10}	14 cm		
		lože	L 40	L 40	4 cm		
		dlažba zámková	DL 80	DL 80	8 cm		
3	D1-D-3-V-PIII silnice II. a III. tř. a místní komunikace	šterkodrt'	ŠD	ŠD _B	20 cm	52 cm	1 840
		mechanicky zpevněné kamenivo	MZK	MZK	20 cm		
		šterkodrt'	L 40	L 40	4 cm		
		dlažba zámková	DL 80	DL 80	8 cm		
4	D2-D-1-V-PII dočasné a účelové plochy	šterkodrt'	ŠD	ŠD _B	15 cm	42 cm	1 652
		šterkodrt'	ŠD	ŠD _A	15 cm		
		lože	L 40	L 40	4 cm		
		dlažba zámková	DL 80	DL 80	8 cm		
5	D2-D-1-0-PII dočasné a účelové plochy	šterkodrt'	ŠD	ŠD _B	15 cm	27 cm	1 320
		lože	L 40	L 40	4 cm		
		dlažba zámková	DL 80	DL 80	8 cm		

Podklad RTS, a.s.

8.4 Chodníky dlážděné

P. č.	Typ chodníku	Skladba (odspodu)	Staré značení	Nové značení	Tloušťka	Tloušťka celkem	Cena Kč/m ²
1	D2-D-1-CH-PII a PIII	šterkodrť	ŠD	ŠD _B	15 cm	24 cm	1 493
		lože	L 30	L 30	3 cm		
		dlažba zámková	DL 60	DL 60	6 cm		
2	D2-D-2-CH-PIII	mechanicky zpevněná zemina	MZ	MZ	20 cm	29 cm	1 280
		lože	L 30	L 30	3 cm		
		dlažba zámková	DL 60	DL 60	6 cm		

Podklad RTS, a.s.

Značky:

D1	Silnice II. a III. třídy, sběrné místní komunikace, obslužné místní komunikace, odstavné a parkovací plochy
D2	Obslužné místní komunikace, nemotoristické kom., odstavné a parkovací plochy, dočasné účelové komunikace.
T	Vozovky tuhé (cementový kryt)
N	Vozovky netuhé (z asfaltových vrstev)
D	Vozovky dlážděné
S I – VI	Třída dopravního zatížení
PI	Podloží nenamrzavé
PII	Podloží mírně namrzavé až namrzavé
PIII	Podloží nebezpečně namrzavé

Použité zkratky:

AB I	Asfaltobeton, kvalitativní třída I, ...
OK I	Obalované kamenivo, kvalitativní třída I, ...
MZK	Mechanicky zpevněné kamenivo
ŠD	Šterkodrť
R-mat	Recyklované vrstvy materiálů z vozovek stmelené cementem a asfaltovou emulzí nebo pěnou
S I	Stabilizace, kvalitativní třída I, ...
CB I	Cementový beton, skupina I, ...
KSC I	Kamenivo stmelené cement., kvalitativní třída I, ...
MZ	Mechanicky zpevněná zemina
L	Lože z kameniva

Ceny dle
vyhlášky
č. 441/2013
Sb.

8.5 Pozemní komunikace

(5 Komunikace pozemní – SKP 46.23.11.2)

Číslo položky	Objekt	Konstrukční charakteristika					
		1	2	3	4	5	6
5.1	komunikace pozemní (silnice)	3 796	5 683	3 392	3 153	4 094	915

Podklad vyhláška č. 441/2013 Sb.

Cena v Kč za 1 m² plochy komunikace.

Konstrukční charakteristika (materiálová konstrukce krytu):

1. dlážděný
2. monolitický betonový
3. montovaný betonový
4. z kameniva prolévaný živící
5. z kameniva obalovaného živící
6. bez krytu



Ceny dle
rozpočtových
ukazatelů
a ceníků

8.6 Cyklistické stezky (místní komunikace D2) a chodníky (místní komunikace D3)

včetně doprovodných chodníků při místních komunikacích vyšší funkční třídy

Č.	Typ komunikace	Funkční třída komunikace	
		D2 – cyklistická stezka	D3 – chodník
		Tloušťka v cm	Tloušťka v cm
1	betonová dlažba 30/30 cm	–	4
	lože – písek 0–4 mm	–	3
	štěrkořt'	–	15
Cena v Kč za m²		–	1 260
2	zámková dlažba přírodní	–	6
	lože – písek 0–4 mm	–	4
	štěrkořt'	–	15
Cena v Kč za m²		–	1 555
3	zámková dlažba přírodní	8	–
	lože – kamenná řt'	5	–
	beton	5	–
	podkladní beton	15	–
Cena v Kč za m²		1 848	–
4	dlažební kostka kamenná drobná	12	10
	lože – písek 0–4 mm	5	5
	beton	12	12
	štěrkořt'	15	15
Cena v Kč za m²		3 550	3 485

Podklad RTS, a.s.

Zhutnění pláň musí vyhovět na únosnost 45 MPa, jinak je nutná výměna podloží.
V ceně jsou zakalkulovány i zemní práce a podíl obrubníků.

8.7 Parkoviště a jiné zpevněné plochy

Popis	Tloušťka v cm
zámková dlažba	8
písek 0–4 mm	5
hutněný štěrkořpísek	15
hutněný štěrk	25
Cena v Kč za m²	1 953

Podklad RTS, a.s.

V ceně jsou zakalkulovány i zemní práce a podíl obrubníků.

Ceny dle
vyhlášky
č. 441/2013
Sb.

8.8 Parkoviště

(5 Komunikace pozemní – SKP 46.23.11.4)

Číslo položky	Objekt	Konstrukční charakteristika					
		1	2	3	4	5	6
5.2	Plochy charakteru pozemních komunikací (např. parkoviště)	3 141	3 191	2 557	2 326	3 159	844

Podklad vyhláška č. 441/2013 Sb.

Cena v Kč za 1 m² plochy komunikace.

Konstrukční charakteristika (materiálová konstrukce krytu):

1. dlážděný
2. monolitický betonový
3. montovaný betonový
4. z kameniva prolévaný živicí
5. z kameniva obalovaného živicí
6. bez krytu

8.9 Jiné zpevněné plochy

(8 Zpevněné plochy mimo silnice a letiště – SKP 46.23.11.5)

Číslo položky	Popis	Jednotka	Kč	Předpokládaná životnost
8.1	<i>Plochy s povrchem prašným</i>			
8.1.1	škvárové tl. do 150 mm	m ²	131	10–20
8.1.2	šterkové tl. do 250 mm	m ²	278	10–20
8.2	<i>Plochy s povrchem betonovým monolitickým</i>			
8.2.1	tl. 10 cm	m ²	687	40–60
8.2.2	tl. 15 cm	m ²	847	40–60
8.3	<i>Plochy s povrchem dlážděným</i>			
8.3.1	z betonových dlaždic 30/30/3 do lože z kameniva	m ²	614	40–60
8.3.2	dtto do lože z MC	m ²	760	40–60
8.3.3	z granitoidových dlaždic 30/30/4, lože z kameniva	m ²	643	40–60
8.3.4	dtto, lože z MC	m ²	789	40–60
8.3.5	z betonových dlaždic 50/50/6, do lože z kameniva	m ²	599	40–60
8.3.6	dtto, lože z MC	m ²	745	40–60
8.3.7	dlažby teracové z dlaždic 25/25/2,5 do lože z písku	m ²	438	40–60
8.3.8	dtto do lože z MC	m ²	526	40–60
8.3.9	dtto do lože z MC a podkladního betonu	m ²	833	40–60
8.3.10	z dlažebních kostek drobných, 120 mm, lože kamenivo	m ²	862	40–60
8.3.11	dtto, lože z MC	m ²	1 081	40–60
8.3.12	z dlažebních kostek, mozaiky 60 mm, do pískového lože	m ²	643	40–60
8.3.13	dtto, do MC, s výplní spár z MC	m ²	1 023	40–60
8.3.14	z dlažebních kostek leštěných tl. 50 mm, spárování MC	m ²	3 711	40–60
8.3.15	z lomového kamene s mezerami, podklad šterkopísek	m ²	190	20–40
8.3.16	dtto, bez mezer na MC	m ²	1 081	40–60
8.3.17	dlažba z lomového kamene na MC	m ²	862	20–30
8.3.18	zatravnovací tvárnice polovegetační	m ²	993	20–30
8.3.19	panely silniční tl. 150 mm	m ²	3 448	40–60
8.3.20	dlažby z cihel naplocho, pískové lože MVC nebo MC	m ²	511	40–60
8.3.21	dtto, lože MVC nebo MC	m ²	760	40–60
8.3.22	dtto, nastojato, pískové lože	m ²	964	40–60
8.3.23	dtto, lože MVC nebo MC	m ²	1 125	40–60
8.3.24	dlažby z dřevěných špalíků bukových do pískového lože	m ²	1 490	40–60
8.3.25	dtto, špalíky dubové	m ²	1 373	40–60
8.3.26	pražce impregnované do šterkopískového lože	m ²	1 490	40–60
8.3.27	betonová dlažba zámková - šedá tl. do 80 mm	m ²	1 505	40–60



Číslo položky	Popis	Jednotka	Kč	Předpokládaná životnost
8.3.28	betonová dlažba zámková - barevná tl. do 80 mm	m ²	1 636	40–60
8.3.29	betonová dlažba zámková - šedá tl. do 60 mm	m ²	1 403	40–60
8.3.30	betonová dlažba zámková - barevná tl. do 60 mm	m ²	1 534	40–60
8.4	<i>Plochy s povrchem asfaltovým</i>			
8.4.1	litý asfalt tl. 30 mm, podklad štěrkopísek	m ²	789	40–60
8.4.2	dtto, podklad kamenivo, obalovaný asfalt	m ²	1 169	40–60
8.4.3	z penetračního makadamu tl. 100 mm	m ²	643	40–60
8.4.4	z betonu asfaltového tl. 40 mm	m ²	1 052	40–60
8.4.5	dtto tl. 50 mm	m ²	1 388	40–60

Podklad vyhláška č. 441/2013 Sb.

Ceny dle
rozpočtových
ukazatelů
a ceníků

8.10 Příslušenství pozemní komunikace

Popis	Cena
Příkop 0,4 m ³ /bm, svahování	316 Kč za 1 bm
Žlab odvodňovací polymerbetonový včetně krycího roštu	
– zatížení A 15 kN	1 345 Kč za 1 bm
– zatížení B 125 kN	2 100 Kč za 1 bm
– zatížení C 250 kN	4 650 Kč za 1 bm
– zatížení D 400 kN	5 410 Kč za 1 bm
– zatížení E 600 kN	6 105 Kč za 1 bm
Vpusť ke žlabu z polymerbetonu včetně roštu	
– zatížení A 15 kN	2 230 Kč za 1 ks
– zatížení B 125 kN	2 575 Kč za 1 ks
– zatížení C 250 kN	6 965 Kč za 1 ks
– zatížení D 400 kN	7 225 Kč za 1 ks
– zatížení E 600 kN	7 620 Kč za 1 ks
Sloupek (po 25 m) směrový plastový	37 Kč na 1 bm krajnice
Svodidlo pro jednostranné zadržení	1 455 až 2 905 Kč za 1 bm
Svodidlo pro oboustranné zadržení	3 165 až 6 260 Kč za 1 bm
Obrubník 100/15/25 cm do betonu včetně osazení	611 Kč za 1 bm
Pacholík (zábrana)	2 000 až 6 000 Kč za 1 ks
Dopravní značení svislé	2 000 až 3 000 Kč za 1 ks
Dopravní značení vodorovné	507 až 559 Kč za 1 m ²
Parkovací zábrany kovové sklopné	3 000 až 4 500 Kč za 1 ks
Dopravní zrcadlo – osazení	5 315 Kč za 1 ks
– dodávka kruhového zrcadla	2 350 až 4 150 Kč za 1 ks
– dodávka obdélníkového zrcadla	2 800 až 5 300 Kč za 1 ks
Nádoba na zimní posyp – 120 l	3 500 až 5 820 Kč za kus
Nádoba na zimní posyp – 200 l	6 500 až 8 500 Kč za kus

Podklad RTS, a.s.

8.11 Zpomalovací prahy z plastu, dodatečně aplikované na komunikaci

Popis	Jednotka	Kč
pro zpomalení na 10 km/h	m	2 618
pro zpomalení na 20 km/h	m	2 478
pro zpomalení na 30 km/h	m	1 970

Podklad RTS, a.s.

8.12 Rigoly

(10 Rigoly – SKP 46.23.11)

Číslo položky	Popis	Jednotka	Kč	Předpokládaná životnost
10.1	rigoly z lomového kamene do lože z kameniva	bm	482	40–60
10.2	dtto do MC nebo betonového lože	bm	672	40–60
10.3	z betonových desek, lože z kameniva	bm	438	40–60
10.4	dtto, lože z betonu	bm	657	40–60
10.5	ze žlabovek TMB, lože z kameniva	bm	351	40–60
10.6	z monolitického betonu	bm	701	40–60

Podklad vyhláška č. 441/2013 Sb.

8.13 Obrubníky a krajníky

(9 Obrubníky a krajníky – SKP 46.23.11.5)

Číslo položky	Popis	Jednotka	Kč	Předpokládaná životnost
9.1	obrubníky z dlažebních kostek velkých 160 mm do betonového lože	bm	541	40–60
9.2	dtto z drobných 120 mm do betonového lože	bm	205	40–60
9.3	z dlažebních kostek velkých 160 mm do lože z kameniva	bm	438	40–60
9.4	kamenný ležatý 15 x 25, betonové lože	bm	1 461	40–60
9.5	monolitický do průřezu 0,01 m ²	bm	468	40–60
9.6	dtto do 0,015 m ²	bm	701	40–60
9.7	dtto do 0,05 m ²	bm	1 023	40–60
9.8	betonový ABO 4–5, 8, š. 4–5 cm, do betonového lože	bm	234	40–60
9.9	krajník silniční z lomového kamene, lože kamenivo	bm	292	40–60
9.10	obrubník chodníkový kamenný 20 x 25, stojatý, lože z betonu	bm	1 666	40–60
9.11	dtto, ležatý 30 x 20	bm	1 958	40–60
9.12	obrubníky betonové – montované do průřezu 0,015 m ² , lože z betonu	bm	774	40–60
9.13	obrubníky betonové – montované do průřezu 0,05 m ² , lože z betonu	bm	1 081	40–60

Podklad vyhláška č. 441/2013 Sb.

8.14 Objekty

Popis	Cena
Propustek (např. DN 600) dl. 6 m	115 350 Kč
Opěrná a zárubní zeď	
– betonová 1 m ³	9 000 až 14 000 Kč
– z lomového kamene 1 m ³	6 800 až 18 000 Kč

Podklad RTS, a.s.

Zastávky hromadné dopravy viz kapitola 9. Zeleň.



8.15 Opěrné zdi

(11 Opěrné zdi – SKP 46.21.64.5)

Číslo položky	Popis	Jednotka	Kč	Předpokládaná životnost
11.1	opěrné zdi s kůly v. 60 cm	bm	753	10–30
11.2	z kamenné rovnaniny	m ³ OP	3 608	30–50
11.3	z lomového kamene	m ³ OP	5 803	30–50
11.4	monolitické z prostého betonu	m ³ OP	6 588	40–60
11.5	monolitické ze železového betonu	m ³ OP	7 529	40–60
11.6	montované z prefa dílců	m ³ OP	8 940	40–60
11.7	cihelné	m ³ OP	7 309	40–60
11.8	z betonových váz o průměru do 400 mm – šedé	m ²	2 541	40–60
11.9	z betonových váz o průměru do 400 mm – barevné	m ²	2 886	40–60
11.10	z betonových váz o průměru přes 400 mm – šedé	m ²	2 792	40–60
11.11	z betonových váz o průměru přes 400 mm – barevné	m ²	3 247	40–60

Podklad vyhláška č. 441/2013 Sb.

8.16 Nástupiště a rampy

(7 Plochy a úpravy území – SKP 46.21.64.3)

Číslo položky	Objekt	Konstrukční charakteristika								
		1	2	3	4	5	6	7	8	9
7.3	nástupiště a rampy	–	–	13 458	10 902	11 620	7 894	8 548	–	–

Podklad vyhláška č. 441/2013 Sb.

Cena v Kč za 1 m² plochy upravené, zastavěné.

Konstrukční charakteristika (materiálová konstrukce krytu):

- | | |
|-----------------------|--------------------------------------|
| 1. vegetační | 6. z kameniva – prolévaného živící |
| 2. z kameniva | 7. z kameniva – obalovaného živící |
| 3. dlážděný | 8. z jiných materiálů – např. antuka |
| 4. monolitický | 9. bez krytu |
| 5. montovaný betonový | |

8.17 Schody

(12 Schody venkovní a předložené – SKP 46.21.64.5)

Číslo položky	Popis	Jednotka	Kč	Předpokládaná životnost
12.1	schodiště dřevěné, stupnice břidlicové, dlaždice apod.	bm	580	10–30
12.2	z betonových dlaždic, podstupnice z obrubníku	bm	627	10–30
12.3	cihelné na terén	bm	674	30–50
12.4	betonové	bm	706	40–60
12.5	betonové s teracem na terén	bm	925	40–60
12.6	žulové stupně, lože z písku	bm	3 137	40–60
12.7	z lomového kamene do písku	bm	596	40–60
12.8	schodiště na železobetonové desce, schody betonované	bm	2 227	40–60

Podklad vyhláška č. 441/2013 Sb.

8.18 Mosty

(4 Mosty)

Číslo položky	SKP	Objekt	Konstrukční charakteristika				
			1	2	3	4	5
4.1	46.21.21.1	mosty pozemních komunikací	39 295	49 762	45 009	47 038	59 725
4.2	46.21.21.2	mosty drážních komunikací	34 030	44 046	38 220	41 547	32 193
4.3	46.21.21.4	mosty průmysl., lávky pro chodce	28 223	38 365	33 703	23 692	24 327

Podklad vyhláška č. 441/2013 Sb.

Cena v Kč za 1 m² plochy mostovky.

Konstrukční charakteristika (podle druhu vodorovné nosné konstrukce):

1. monolitická betonová nepředpjatá
2. monolitická betonová předpjatá
3. montovaná z dílců betonových nepředpjatých
4. montovaná z dílců betonových předpjatých
5. kovová

PŘÍKLADY

Ceny dle
ÚRS Praha,
rozpočtové
ukazatele
2023

D01 (M61)	Komunikace místní sběrná šířky 17,5 m – čtyřpruhová se středním dělicím pásem a oboustranným chodníkem
D02 (M63)	Komunikace místní sběrná šířky 17,5 m – čtyřpruhová se středním dělicím pásem a jednostranným chodníkem
D03 (M54)	Silnice šířky 12 m – dvoupruhová – nadjezd
D04 (M55)	Přeložka silnice šířky 9,5 m – dvoupruhová
D05 (M56)	Silnice šířky 7,5 m – dvoupruhová
D06 (M53)	Komunikace místní sběrná šířky 8 m – dvoupruhová s oboustranným chodníkem
D07 (M59)	Komunikace místní obslužná přístupová šířky 8,6 m, 8 m a 7 m – dvoupruhová s kolmým stáním a parkovištěm
D08 (M83)	Komunikace místní obslužná přístupová šířky 7 m – dvoupruhová s oboustranným chodníkem
D09 (M78)	Komunikace místní obslužná šířky 6,5 m – dvoupruhová – provizorní
D10 (M28)	Komunikace pro pěší šířky 3 m po obou stranách místní komunikace
D11 (M68)	Komunikace účelová šířky 6 m a 5 m – dvoupruhová
D12 (M72)	Komunikace účelová šířky 6 m – dvoupruhová
D13 (M93)	Svážnice šířky 4 m

Poznámka:

Ceny dle rozpočtového programu KROS 4 – Verze 2023/I v.2, ÚRS Praha, a.s.

Ukazatele průměrné orientační ceny na měrovou a účelovou jednotku stavebních objektů (RUSO).

Čísla pod hlavním označením představují zatřídění do klasifikace stavebních objektů (KSO, dříve JKSO).

Rozpočtové ukazatele stavebních objektů: 822 – Komunikace pozemní a letiště.

D01 JKSO 822 257 114530 M61	KOMUNIKACE Místní sběrná, šířky 17,5 m – čtyřpruhová se středním dělicím pásem a oboustranným chodníkem
Charakteristika	Vozovka o celkové zpevněné ploše 11 262 m ² (plocha vozovky 9 528 m ²), délka trasy 497 m, šířka 17,5 m. Vozovka těžká živičná. Úsek veden částečně pod mostním objektem a z větší části mezi opěrnými zdmi jednotlivých ramp. V úseku mezi zdmi po obou stranách komunikace chodníky se sklonem 2 % do vozovky.
Materiál	Štěrkopísek 17 cm, štěrkoдрť 8–16 cm, kamenivo zpevněné cementem 25 cm, kamenivo obalované asfaltem 6 cm, asfaltový beton ložený 5 cm, asfaltový beton hrubozrný 5 cm, asfaltový beton střednězrný 4 cm. Obruby z konglomerovaných obrubníků 25/20 cm, osazených do betonového lože s opěrou. Ve středním pásmu oboustranně osazena zinková svodidla, typ NHKG.
Zemní práce	Výkop se sklonem svahů 1 : 1,5. Sanace podloží 40 cm.
Poznámka	Odvodnění vozovek do uličních vpustí a dále do dešťového kanalizačního sběrače. Zářezový svah do mělkého příkopu s příkopovými tvárnici, odvodnění pláně – podélnými trativody.

Rozpočtové náklady stavební části objektu			Celkem v cenové úrovni roku		
	tis. Kč	%		tis. Kč	Kč/m ²
Zemní práce	10 444	30,2	2010	77 860	6 914
Základy	160	0,5	2011	77 517	6 883
Komunikace	17 043	49,2	2012	72 312	6 421
Ostatní konstrukce a práce	5 616	16,2	2015	73 331	6 511
Přesun hmot HSV	1 367	3,9	2017	72 624	6 449
			2019	78 810	6 998
Celkem v CÚ roku 1995	34 630	100,0	2021	85 392	7 582
			2023	104 964	9 320

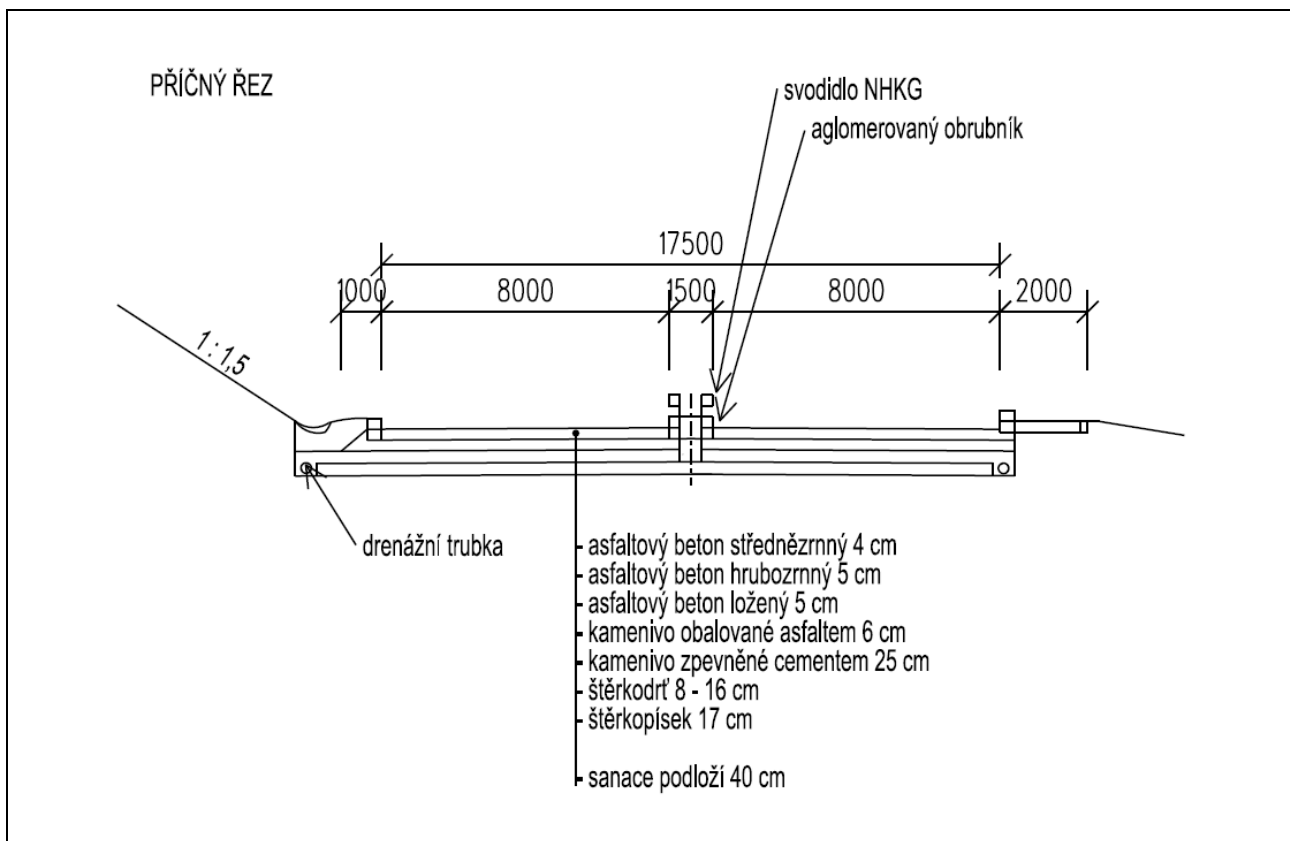

D02 JKSO 822 257 114560 M63	KOMUNIKACE Místní sběrná, šířky 17,5 m – čtyřpruhová se středním dělicím pásem a jednostranným chodníkem
Charakteristika	Celková upravená plocha 20 174 m ² (z toho plocha chodníku 2 783 m ²), šířka 17,5 m. Vozovka těžká živičná. V celé délce podél komunikace chodník.
Materiál	Vozovka: asfaltový beton střednězrný I 4 cm, asfaltový beton hrubozrný II 5 cm, asfaltový beton ložený II 5 cm, kamenivo obalované asfaltem 6 cm, štěrkopísek zpevněný cementem 25 cm, štěrkodrt 8 cm, štěrkopísek 7 cm, štěrkopísek zpevněný cementem 10 cm, geotextilie. Obrubníky konglomerované, uložené do betonového lože. Ve středním dělicím pásmu oboustranně osazena silniční svodidla NHKG. Chodník: litý asfalt 3 cm, kamenivo obalované asfaltem 10 cm, písek 4 cm.
Poznámka	Odvodnění uličními vpustěmi.

	Rozpočtové náklady stavební části objektu		Celkem v cenové úrovni roku		
	tis. Kč	%		tis. Kč	Kč/m ²
Zemní práce	4 981	12,0	2010	91 858	4 553
Základy	620	1,5	2011	92 162	4 568
Komunikace	26 416	63,4	2012	88 288	4 376
Ostatní konstrukce a práce	6 371	15,3	2015	90 135	4 468
Přesun hmot HSV	3 265	7,8	2017	90 025	4 462
Nátěry	27	0,1	2019	96 461	4 781
			2021	106 179	5 263
Celkem v CÚ roku 1995	41 680	100,0	2023	130 109	6 449

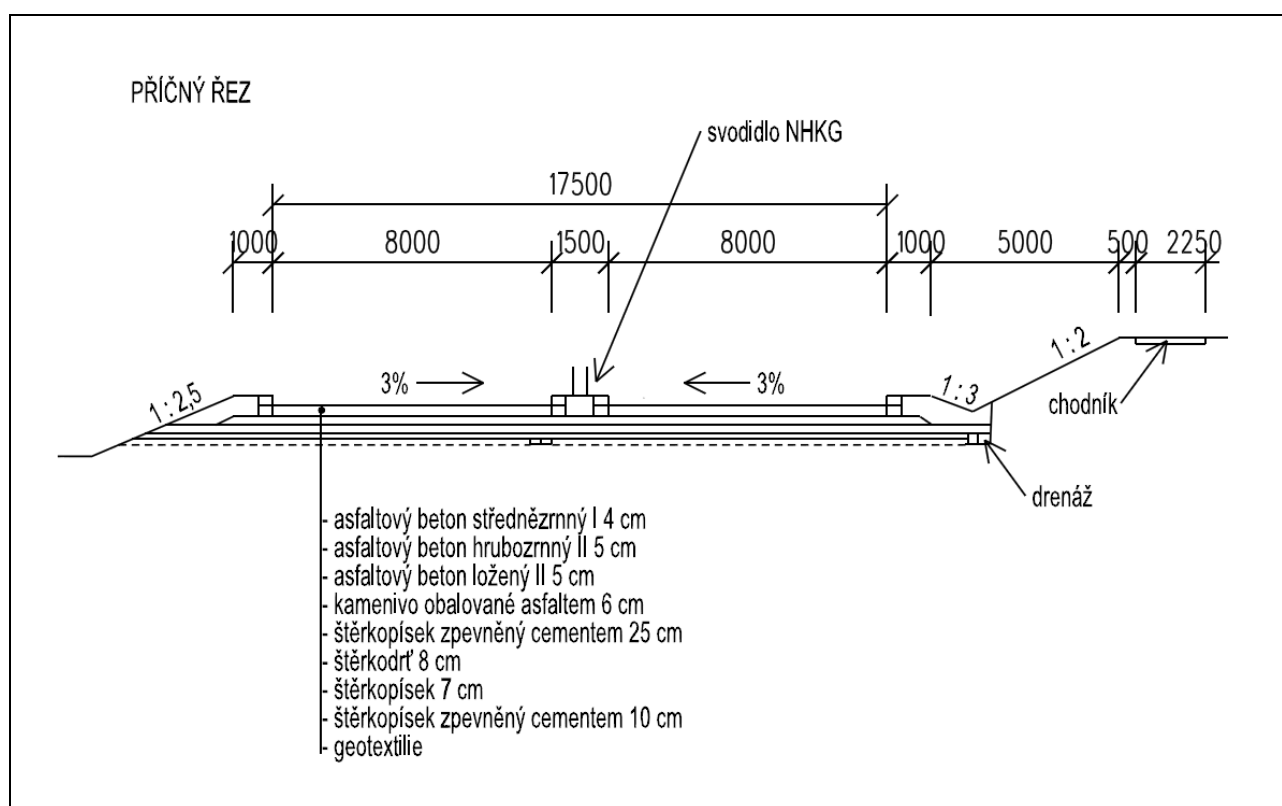

D03 JKSO 822 227 313690 M54	KOMUNIKACE Silnice šířky 12 m – dvoupruhová – nadjezd
Charakteristika	Celková zpevněná plocha 19 404 m ² , délka trasy 1 848 m, šířka koruny 12 m. Kategorie S 11,5 / 70. Vozovka střední živičná (dopravní zatížení D). V trase betonová opěrná zeď délky 54 m, výšky 1 m.
Materiál	Vozovka: zemina zpevněná cementem 26 cm, cementová stabilizace 17 cm, infiltrační postřík 1 kg/m ² , kamenivo obalované asfaltem 8 cm, asfaltový beton ložený 5 cm, spojovací postřík asfaltem 0,7 kg/m ² , asfaltový beton střednězrný 5 cm. Směrové sloupky, svodidlo.
Zemní práce	Trasa vedena převážně v násypu z důvodu zachování podjezdné výšky trati ČD, max. podélný sklon 4,5 %, kříží 3 propustky. Značná potřeba násypového materiálu – 16 160 m ³ se získá odkopávkou v trase. Výměna podloží v úseku délky 520 m v tl. 0,5 m v celé šíři pláně.
Poznámka	Povrchové vody svedeny příčným sklonem do podélných příkopových žlabů podél trasy. Rozvozné vzdálenosti max. 4 km.

	Rozpočtové náklady stavební části objektu		Celkem v cenové úrovni roku		
	tis. Kč	%		tis. Kč	Kč/m ²
Zemní práce	8 775	41,5	2010	48 490	2 499
Základy	523	2,5	2011	47 924	2 470
Svislé a kompletní konstrukce	603	2,9	2012	43 569	2 245
Vodorovné konstrukce	1 067	5,0	2015	44 402	2 288
Komunikace	4 431	20,9	2017	44 368	2 287
Trubní vedení	1 283	6,1	2019	49 289	2 540
Ostatní konstrukce a práce	3 160	14,9	2021	52 391	2 700
Přesun hmot HSV	1 244	5,9	2023	64 950	3 347
Izolace proti vodě	1	0,0			
Konstrukce klempířské	44	0,2			
Nátěry	23	0,1			
Celkem v CÚ roku 1995	21 154	100,0			

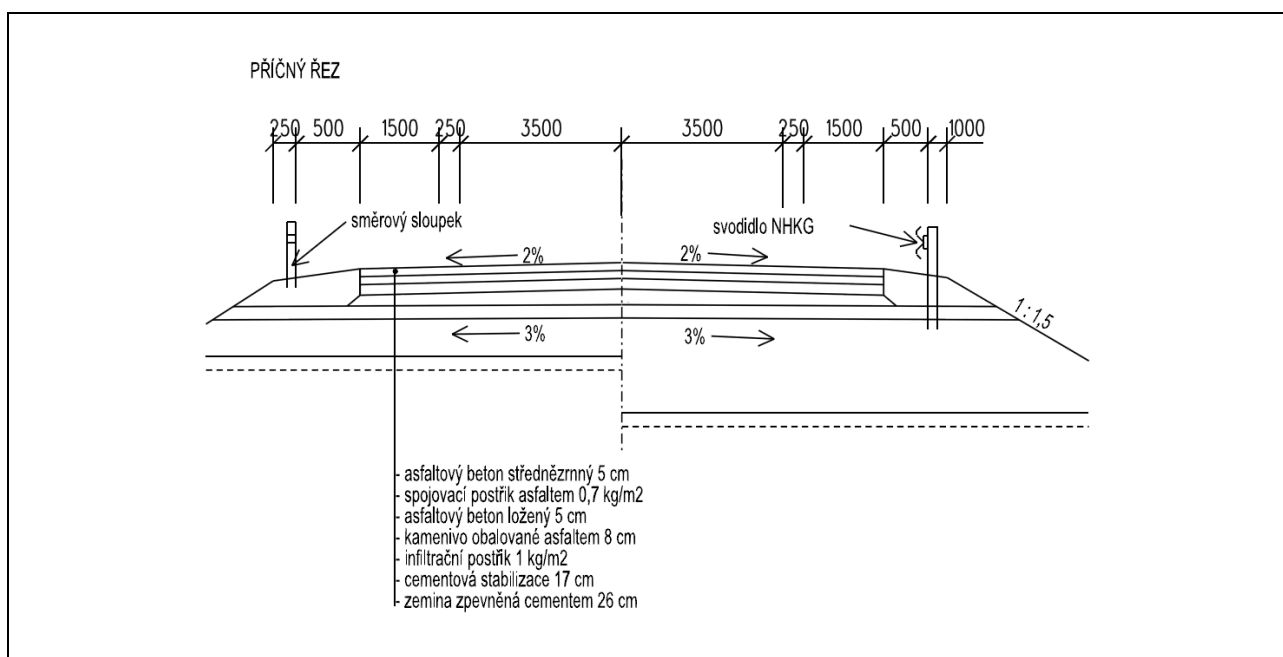

D04 JKSO 822 237 113690 M55	KOMUNIKACE Přeložka silnice šířky 9,5 m – dvoupruhová
Charakteristika	Celková zpevněná plocha 8 140 m ² , délka trasy 958 m, šířka 9,5 m. Kategorie S 9,5 / 80. Vozovka střední živičná (dopravní zatížení D).
Materiál	Štěrkopísek 15 cm, štěrkokdrť 5 cm, cementová stabilizace 24 cm, infiltrační postřik 0,6 kg/m ² , kamenivo obalované asfaltem 8 cm, spojovací postřik asfaltem 0,7 kg/m ² , asfaltový beton ložený 6 cm, spojovací postřik asfaltem 0,7 kg/m ² , asfaltový beton střednězrný 5 cm. Směrové sloupky.
Zemní práce	Přílehlé svahy silničního tělesa ve sklonu 1 : 2,5 u násypu, 1 : 3 u zářezu a protilehlé svahy 1 : 2. Trasa vedena převážně v násypu. Pod vlastní konstrukcí vozovky ochranná vrstva tl. 0,5 m z lomových prosívek.
Poznámka	Povrch vozovky i zemní pláň odvodněny příčným sklonem do podélného dlážděného příkopu.

	Rozpočtové náklady stavební části objektu		Celkem v cenové úrovni roku		
	tis. Kč	%		tis. Kč	Kč/m ²
Zemní práce	4 708	33,7	2010	31 664	3 890
Základy	41	0,3	2011	31 523	3 873
Svislé a kompletní konstrukce	7	0,1	2012	29 363	3 607
Vodorovné konstrukce	89	0,6	2015	29 699	3 649
Komunikace	7 648	54,7	2017	29 237	3 592
Trubní vedení	142	1,0	2019	31 739	3 899
Ostatní konstrukce a práce	979	7,0	2021	34 402	4 226
Přesun hmot HSV	367	2,6	2023	42 201	5 184
Celkem v CÚ roku 1995	13 198	100,0			

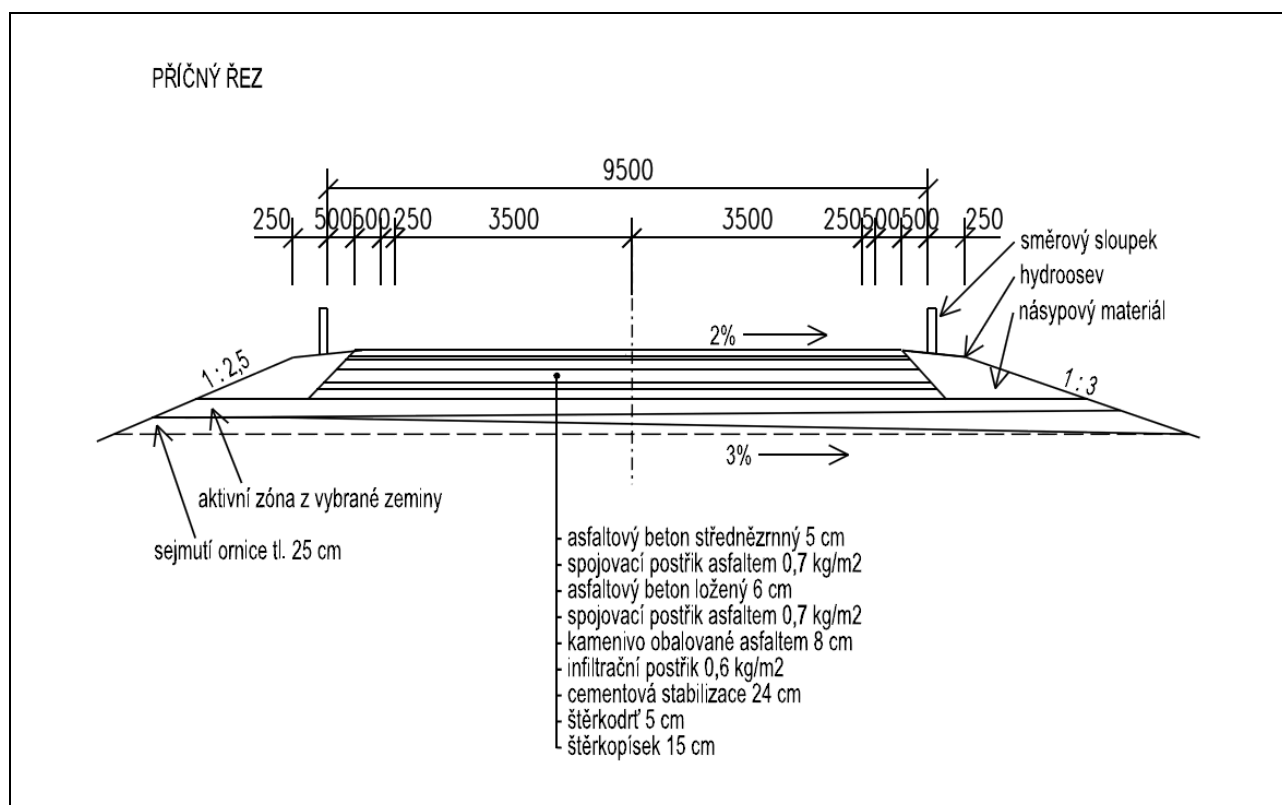

D05 JKSO 822 237 214420 M56	KOMUNIKACE Silnice šířky 7,5 m – dvoupruhová
Charakteristika	Celková zpevněná plocha 3 769 m ² , délka trasy 502 m, šířka 7,5 m. Kategorie S 7,5/60. Vozovka střední živičná.
Materiál	Štěrkopísek 30 cm, vibrovaný štěrk 20 cm, kamenivo obalované asfaltem 6 cm, asfaltový beton III 5 cm, asfaltový beton II 5 cm.
Poznámka	Klopení vozovky v oblouku provedeno podél osy komunikace.

Rozpočtové náklady stavební části objektu			Celkem v cenové úrovni roku		
	tis. Kč	%		tis. Kč	Kč/m ²
Zemní práce	1 082	21,8	2010	11 086	2 941
Základy	8	0,2	2011	11 092	2 943
Komunikace	3 248	65,4	2012	10 517	2 790
Ostatní konstrukce a práce	391	7,9	2015	10 672	2 832
Přesun hmot HSV	234	4,7	2017	10 550	2 799
			2019	11 336	3 008
Celkem v CÚ roku 1995	4 963	100,0	2021	12 423	3 296
			2023	15 196	4 032

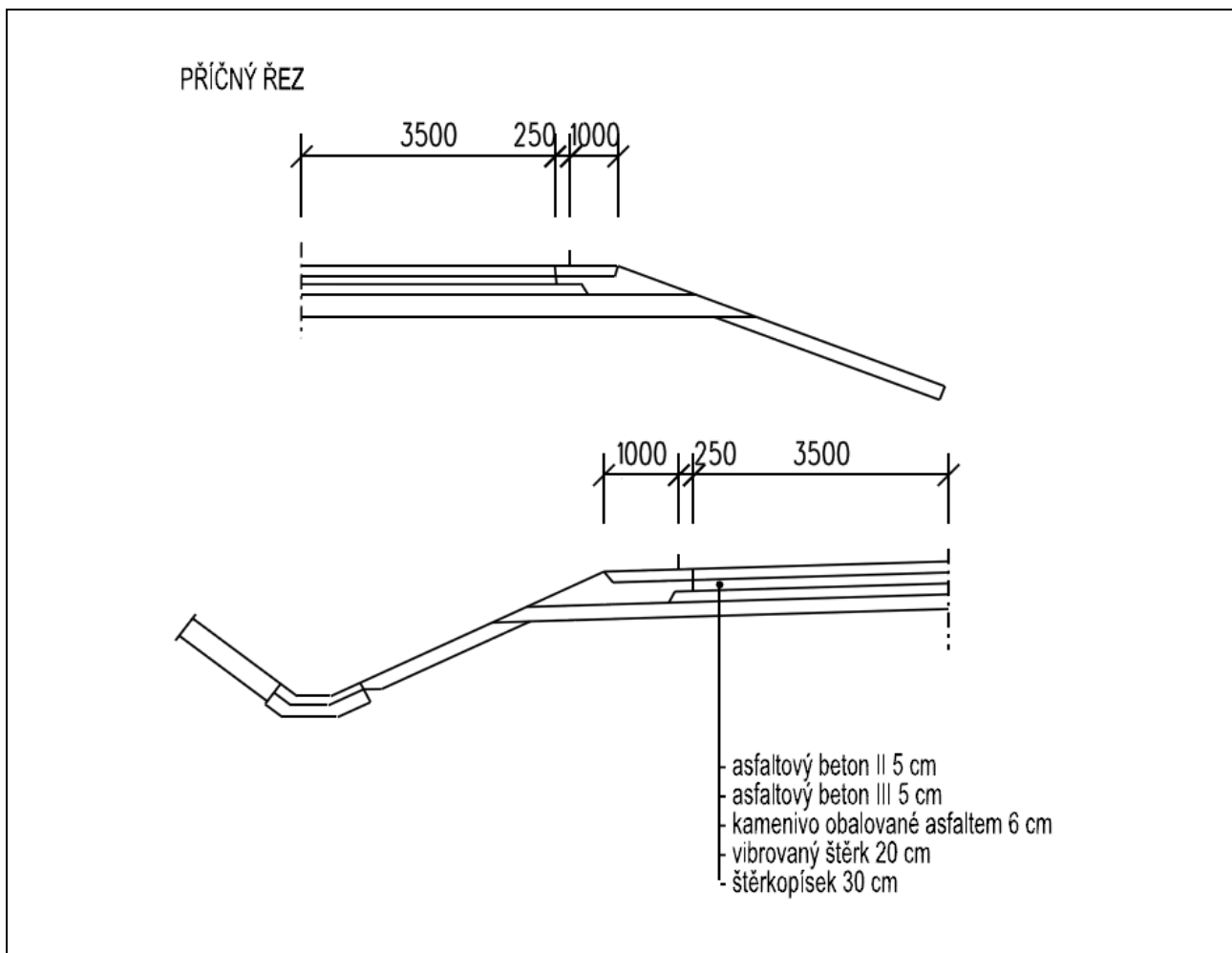

D06 JKSO 822 237 214420 M53	KOMUNIKACE Místní sběrná šířky 8 m – dvoupruhová s oboustranným chodníkem
Charakteristika	Celková zpevněná plocha 7 756 m ² (z toho plocha chodníku 1 839 m ² , parkoviště 910 m ²), délka trasy 440 m, šířka 8 m. Kategorie MS 9. Vozovka střední živičná (dopravní zatížení D). Příčný sklon v přímé střešovité, v obloucích jednostranný. V trase řešeny 2 křižovatky, parkoviště, v celé délce po obou stranách vozovky chodník s jednostranným sklonem. Rekonstrukce železničního přejezdu.
Materiál	Vozovka: štěrkopísek 15 cm, štěrkodrt' 5 cm, cementová stabilizace II 24 cm, infiltrační postřík 1 kg/m ² , kamenivo obalované asfaltem II 6 cm, spojovací postřík asfaltem 0,7 kg/m ² , asfaltový beton ložený II 6 cm, spojovací postřík asfaltem 0,7 kg/m ² , asfaltový beton střednězrný III 5 cm. Chodníkový obrubník betonový ABO 2-15, vodící proužek z prefabrikovaných desek. Chodník: štěrkodrt' 15 cm, betonové dlaždice 30/30/4 cm. Záhonový obrubník. Hydroosev.
Poznámka	Odvodnění uličními vpustěmi se sedimentačním prostorem, pláň odvodněna pomocí trativodů zaústěných do uličních vpustí.

	Rozpočtové náklady stavební části objektu		Celkem v cenové úrovni roku		
	tis. Kč	%		tis. Kč	Kč/m ²
Zemní práce	798	12,0	2010	14 459	1 864
Základy	40	0,6	2011	14 529	1 873
Vodorovné konstrukce	89	1,3	2012	14 022	1 808
Komunikace	4 649	69,9	2015	14 279	1 841
Trubní vedení	314	4,7	2017	14 191	1 830
Ostatní konstrukce a práce	537	8,1	2019	15 180	1 957
Přesun hmot HSV	220	3,3	2021	16 792	2 165
			2023	20 633	2 660
Celkem v CÚ roku 1995	6 647	100,0			

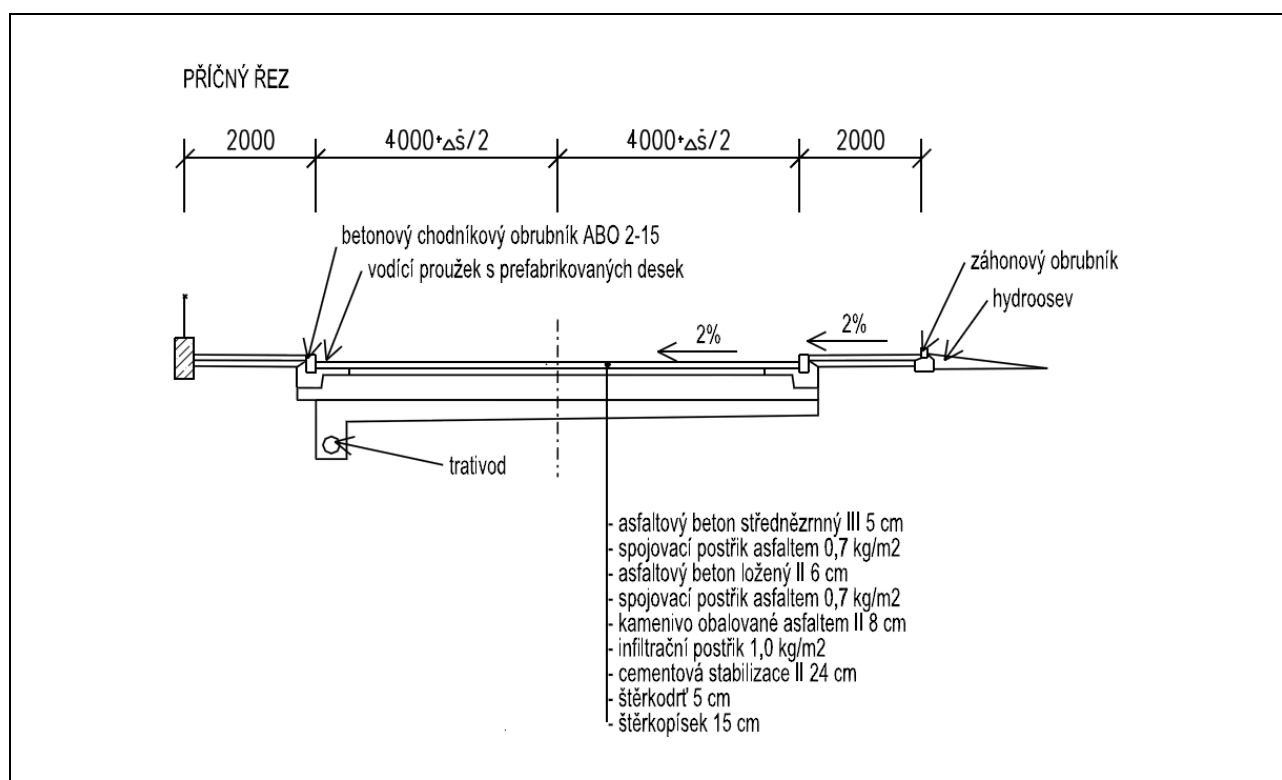

D07 JKSO 822 257 114210 M59	KOMUNIKACE Místní obslužná přístupová šířky 8,6 m, 8 m a 7 m – dvoupruhová s kolmým stáním a parkovištěm
Charakteristika	Celková zpevněná plocha 4 415 m ² (včetně kolmých stání a parkoviště), šířka 8,6 m, 8 m a 7 m. Komunikace při bytových domech, energocentru a parkovišti. 19 kolmých stání u vozovky, 19 stání na parkovišti. Vozovka lehká živičná. Příčný sklon střešovitý 2 %.
Materiál	Štěrkopísek 15 cm, štěrkodrt' 20 cm, penetrační hrubý makadam 10 cm, kamenivo obalované asfaltem 6 cm, spojovací postřík, asfaltový beton 5 cm. Betonové obrubníky ABO 2-15 (u přechodu nadvýšeny jen 2 cm) v betonové mazanině, betonové vodící proužky.
Zemní práce	Zemina tř. 2–3. Podloží z hlinitého písku a štěrkopísku.
Poznámka	Stávající inženýrské sítě opatřeny chráničkami.

Rozpočtové náklady stavební části objektu			Celkem v cenové úrovni roku		
	tis. Kč	%		tis. Kč	Kč/m ²
Zemní práce	377	8,6	2010	9 503	2 152
Komunikace	3 144	72,1	2011	9 558	2 165
Trubní vedení	151	3,5	2012	9 236	2 092
Ostatní konstrukce a práce	429	9,8	2015	9 420	2 134
Přesun hmot HSV	215	4,9	2017	9 384	2 125
Zemní práce	47	1,1	2019	10 023	2 270
			2021	11 108	2 516
Celkem v CÚ roku 1995	4 363	100,0	2023	13 610	3 083

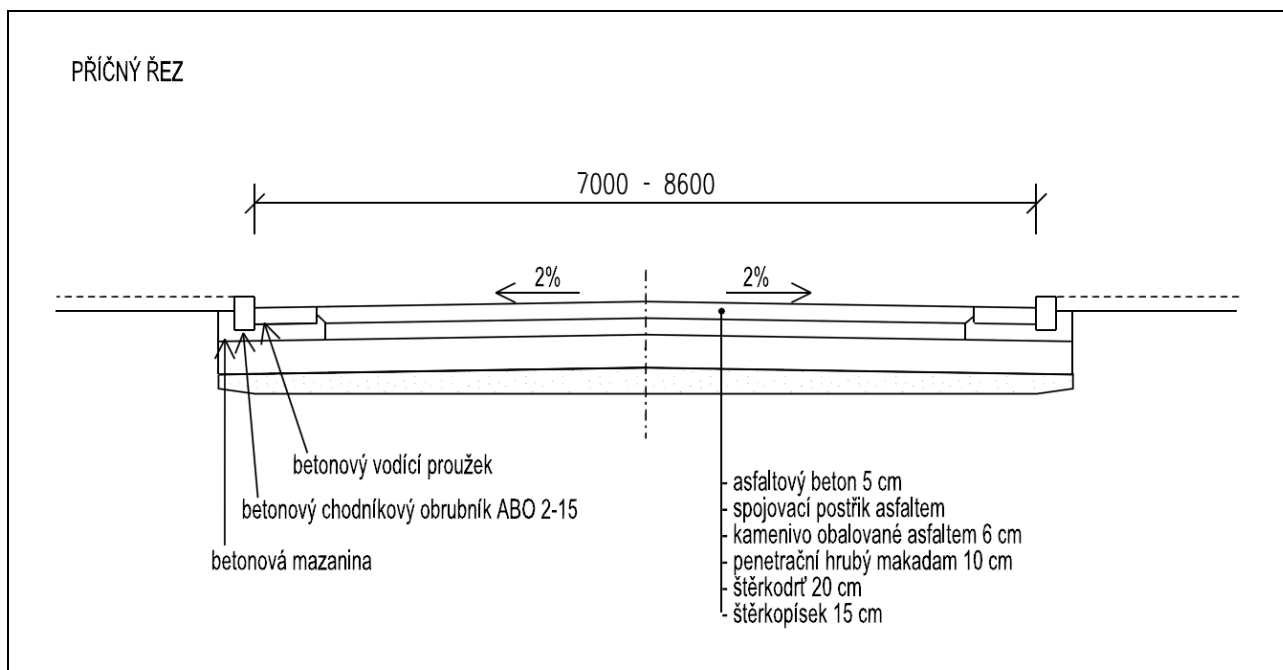

D08 JKSO 822 297 312610 M83	KOMUNIKACE Místní obslužná přístupová šířky 7 m – dvoupruhová s oboustranným chodníkem
Charakteristika	Celková zpevněná plocha 2 245 m ² , šířka 7 m. Komunikace místní obslužná přístupová s oboustranným chodníkem. Kategorie MO 8. Vozovka střední živičná.
Materiál	Vozovka: štěrkopísek 20 cm, štěrk s výplňovým kamenivem 20 cm, kamenivo obalované asfaltem 10 cm, asfaltový beton ložený 5 cm, asfaltový beton střednězrnný 5 cm. Krajnice: štěrkopísek 20 cm, lože z prostého betonu, chodníkový betonový obrubník s boční opěrou. Chodník na stávající vozovce: prostý beton na dosavadní vozovce 5 cm, podkladní beton 8 cm, asfaltová lepenka A 400/H, litý asfalt 4 cm, záhonový obrubník v loži z prostého betonu. Chodník na zemní pláni: štěrkopísek 8 cm, podkladní beton 8 cm, lepenka A 400/H, litý asfalt 4 cm, záhonový obrubník v loži z prostého betonu. Zpevněná plocha u hlavního vchodu: štěrkopísek a polovegetační tvárnice.
Zemní práce	Výkopy v hornině tř. 3.
Poznámka	Odvoz přebytečné zeminy do 6 km. Osvětlení a odvodnění komunikace řešeno samostatným projektem.

	Rozpočtové náklady stavební části objektu		Celkem v cenové úrovni roku		
	tis. Kč	%		tis. Kč	Kč/m ²
Zemní práce	135	7,6	2010	3 786	1 686
Komunikace	1 151	65,0	2011	3 807	1 696
Ostatní konstrukce a práce	428	24,2	2012	3 689	1 643
Přesun hmot HSV	56	3,2	2015	3 762	1 676
			2017	3 757	1 673
Celkem v CÚ roku 1995	1 770	100,0	2019	3 995	1 780
			2021	4 428	1 972
			2023	5 454	2 429

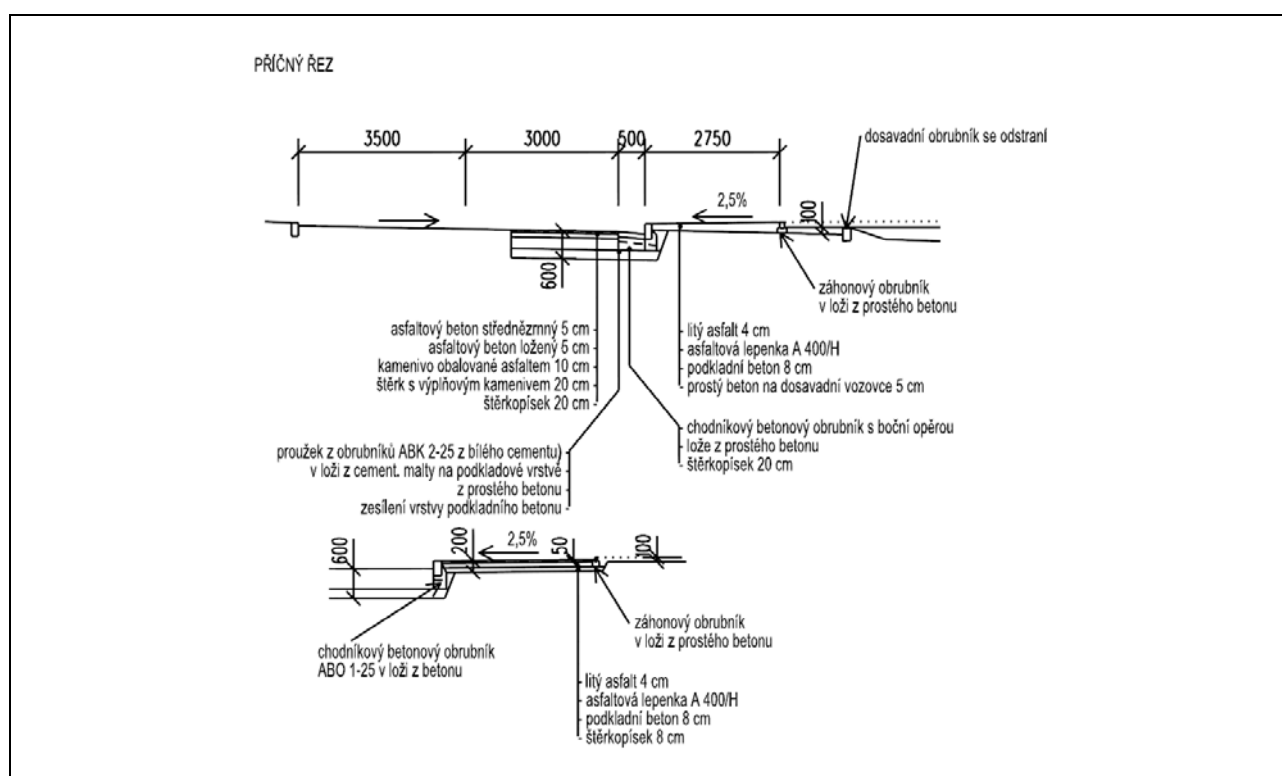

D09 JKSO 822 297 11458 M78	KOMUNIKACE Místní obslužná šířky 6,5 m – dvoupruhová – provizorní
Charakteristika	Vozovka o celkové zpevněné ploše 3 144 m ² (plocha vozovky 2 774 m ² , plocha chodníku 370 m ²), šířka 6,5 m. Odvozená z kategorie MOK 7,5/40. Vozovka těžká živičná (s ohledem na dopravu a podloží), pro max. rychlost 40 km/hod a zákaz předjíždění. Vybudována v souvislosti s výstavbou mimoúrovňové křižovatky.
Materiál	Vozovka: štěrkopísek 15 cm, kamenivo zpevněné cementem 6 % 15 cm, prostý beton 8 % 10 cm, kamenivo obalované asfaltem I 6 cm, asfaltový beton ložený II 5 cm, asfaltový beton hrubozrný II 5 cm, asfaltový beton střednězrný I 4 cm. Krajnice: štěrkopísek 15 cm, štěrkodrt' 25 cm, kamenivo obalované asfaltem I 20 cm. Levostranné směrové sloupky. Chodník: štěrkopísek 15 cm, štěrkodrt' 25 cm, kamenivo obalované asfaltem I 20 cm, písek 2 cm, silniční panel IZD 37/100 15 cm.
Zemní práce	19 % v hornině tř. 3, 81 % v hornině tř. 1–2 (výkopy v zemnicích – natěžení nasypaného materiálu).
Poznámka	Odvodnění vozovky příčným a podélným sklonem do přilehlého terénu. Rozpočtové náklady obsahují vybudování vozovky i její odstranění včetně násypu.

Rozpočtové náklady stavební části objektu			Celkem v cenové úrovni roku		
	tis. Kč	%		tis. Kč	Kč/m ²
Zemní práce	940	17,7	2010	11 648	3 705
Komunikace	3 587	67,7	2011	11 676	3 714
Ostatní konstrukce a práce	623	11,8	2012	11 163	3 551
Přesun hmot HSV	151	2,8	2015	11 327	3 603
			2017	11 209	3 565
Celkem v CÚ roku 1995	5 301	100,0	2019	11 988	3 813
			2021	13 202	4 199
			2023	16 188	5 149

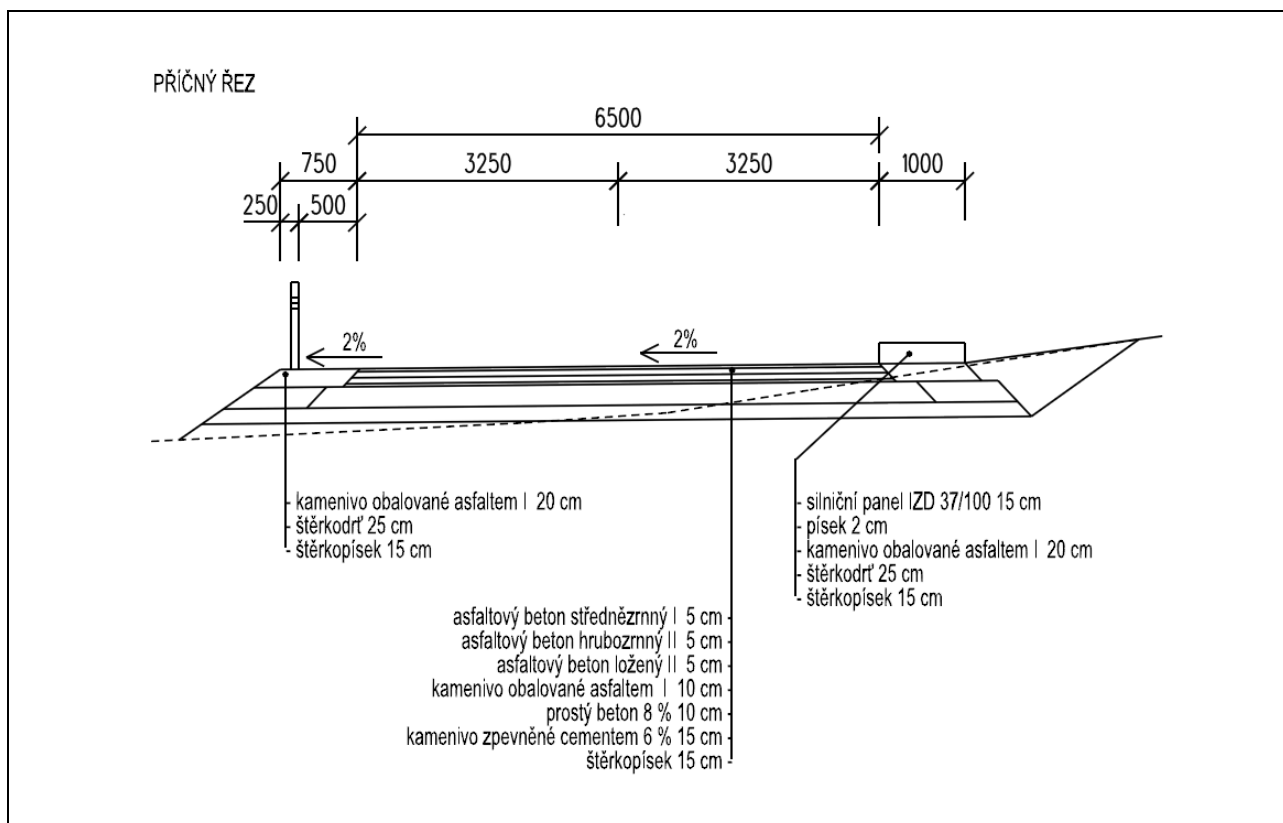

D10 JKSO 822 273 11228 M28	KOMUNIKACE Pro pěší šířky 3 m po obou stranách místní komunikace
Charakteristika	Celková zpevněná plocha 2 254 m ² , šířka 3 m.
Materiál	Štěrkopísek 15 cm, pískové lože 3 cm, betonové dlaždice 30 x 30 x 4.
Poznámka	Vozovka není součástí objektu.

	Rozpočtové náklady stavební části objektu		Celkem v cenové úrovni roku		
	tis. Kč	%		tis. Kč	Kč/m ²
Zemní práce	12	1,8	2010	1 453	645
Komunikace	561	85,9	2011	1 467	651
Přesun hmot HSV	80	12,3	2012	1 429	634
			2015	1 462	649
Celkem v CÚ roku 1995	653	100,0	2017	1 456	646
			2019	1 546	686
			2021	1 724	765
			2023	2 090	927

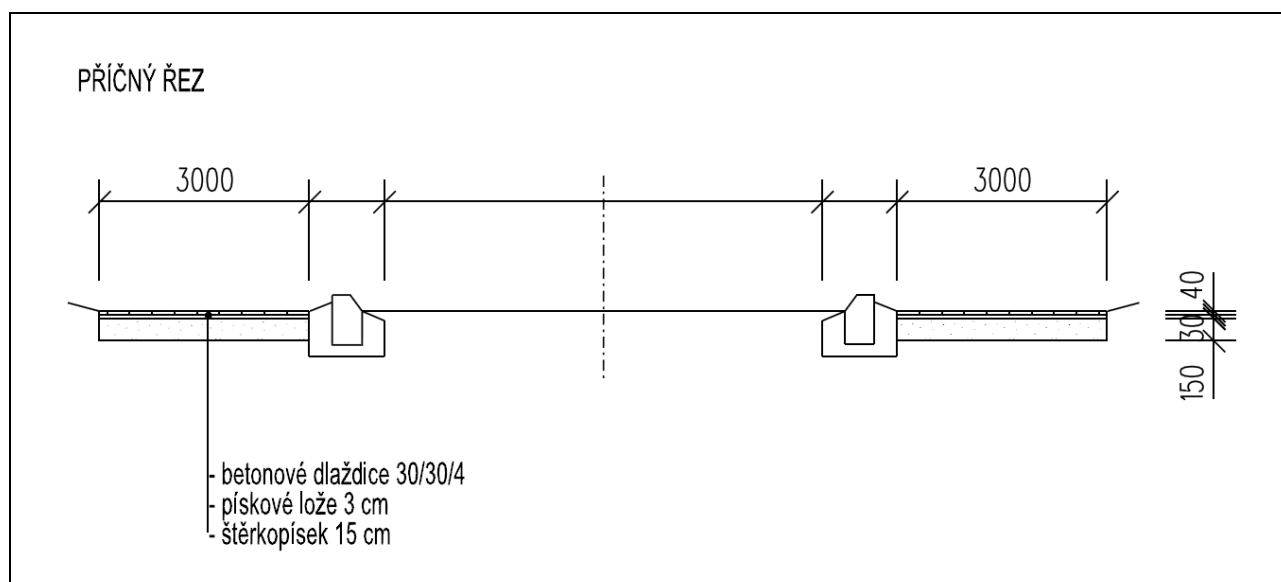

D11 JKSO 822 277 114310 68	KOMUNIKACE Účelová šířky 6 m a 5 m – dvoupruhová
Charakteristika	Celková zpevněná plocha 2 390 m ² , šířka 6 m a 5 m. Komunikace v areálu lázní. Složená ze dvou samostatných větví napojených na stávající komunikaci. Šířka vozovky větve A je 6 m, součástí jsou 3 odbočky v délkách 36 m, 26 m a 45 m. Šířka vozovky větve B je 5 m. Vozovka lehká živičná. Příčný sklon 2 %.
Materiál	Štěrkopísek 15 cm, štěrkodrt' 25 cm, penetrační hrubý makadam 10 cm, asfaltový beton 6 cm. Betonové obrubníky, vodící proužky.

Rozpočtové náklady stavební části objektu			Celkem v cenové úrovni roku		
	tis. Kč	%		tis. Kč	Kč/m ²
Zemní práce	344	13,7	2010	5 503	2 303
Komunikace	1 375	54,6	2011	5 513	2 307
Trubní vedení	311	12,4	2012	5 275	2 207
Ostatní konstrukce a práce	348	13,8	2015	5 702	2 193
Přesun hmot HSV	139	5,5	2017	5 419	2 267
			2019	5 883	2 462
Celkem v CÚ roku 1995	2 517	100,0	2021	6 452	2 700
			2023	7 961	3 331

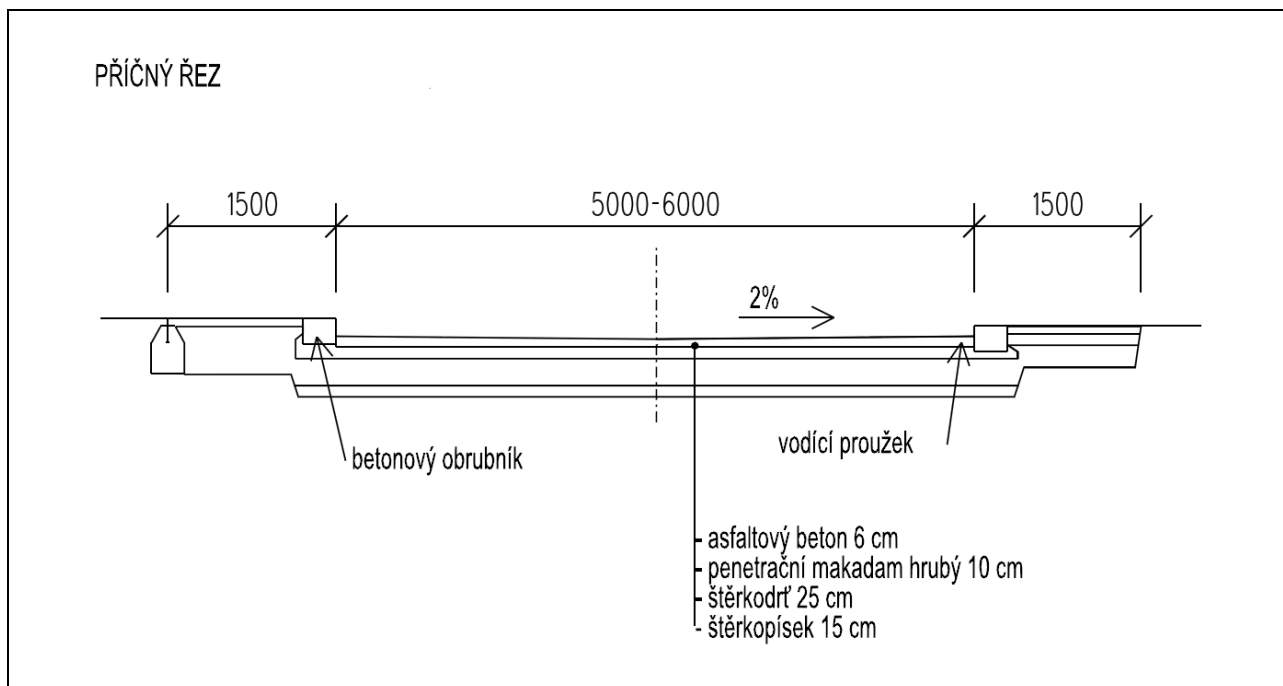

D13 JKSO 822 298 118810 M93	KOMUNIKACE Svážnice šířky 4 m
Charakteristika	Celková zpevněná plocha 3 693 m ² , délka trasy 774 m, šířka 4 m. Prochází zalesněným svahem, v úseku pro odvoz dřeva má podélný sklon 11,6 %, v úseku pro přibližování až 14 %. Lichoběžníkové příkopy o hloubce 50 cm, šířce dna 40 cm, sklonu svahu výkopu 1 : 1, sklonu násypu 1 : 1,25. Na trase jsou 3 nájezdy, obratiště a skládka dřeva (plocha 8 x 56 m).
Materiál	Úsek 0,000–0,098 km: štěrkodrt' 15 cm, štěrkodrt' 15 cm, penetrační makadam 10 cm, živičný nátěr 2x. Úsek 0,098–0,277 km: štěrkodrt' 20 cm, štěrkodrt' 20 cm, posyp drceným kamenivem. Úsek 0,277–0,774 km: hutněný, bez krytu.
Zemní práce	Výkopy 40 % v hornině tř. 3, 60 % tř. 4. Násypy hutněné.
Poznámka	Příčné odvodnění – propustky z ocelových trub Ø 53 cm.

Rozpočtové náklady stavební části objektu	Celkem v cenové úrovni roku		Celkem v cenové úrovni roku		
	tis. Kč	%		tis. Kč	Kč/m ²
Zemní práce	167	30,1	2010	1 264	342
Komunikace	298	53,7	2011	1 260	341
Ostatní konstrukce a práce	52	9,4	2012	1 175	318
Přesun hmot HSV	38	6,8	2015	1 192	323
			2017	1 180	320
Celkem v CÚ roku 1995	555	100,0	2019	1 283	347
			2021	1 390	376
			2023	1 700	460

