

21. CELOSTÁTNÍ KONFERENCE O ÚZEMNÍM PLÁNOVÁNÍ A STAVEBNÍM ŘÁDU  
Plzeň, 12. – 13. října 2017

**Novela stavebního zákona z pohledu  
České komory autorizovaných inženýrů  
a techniků činných ve výstavbě**

---

Ing. Pavel Křeček  
Předseda



# Stavební zákon – připomínkové řízení



- ČKAIT je oficiální připomínkové místo od 1. 1. 2015;
- v červnu 2015 byla vyzvána MMR ČR ke zpracování připomínek ke **stavebnímu zákonu**;
- v červenci ČKAIT do mezirezortního připomínkovacího řízení odeslala 37 zásadních a 6 doporučujících připomínek.

# Úspěch Komory ve spolupráci s MMR:



## 1. Technický dozor stavebníka

- upravit kvalifikační požadavky na osobu vykonávající technický dozor stavebníka nad prováděním stavby financované z veřejného rozpočtu, kterou provádí stavební podnikatel jako zhotovitel.

## 2. Technická infrastruktura

- povinnost zpracování dokumentace pro provádění stavby pro záměry TI;
- vyčlenění staveb TI ze skupiny stavebních záměrů, které může provádět stavebník sám pro sebe svépomocí, a to s ohledem na vysokou technickou náročnost prací a požadovanou odbornou kvalifikaci jednotlivých pracovníků.

# Úspěch Komory ve spolupráci s MMR:

## 3. Nezávislý expert

- Vypuštění textu u povinnosti stavebníka doložit „*a případně plán provedení kontroly spolehlivosti konstrukcí stavby z hlediska jejich budoucího využití zpracovaný nezávislým expertem na náklady stavebníka*“.

## 4. Soubor staveb v areálech jaderných zařízení (tzv. obalová metoda) § 79 odst. 1 SZ

- Stávající právní předpisy prakticky neumožňují vydat pravomocné rozhodnutí o umístění stavby, bez znalosti technologie konkrétního dodavatele jaderného zařízení.



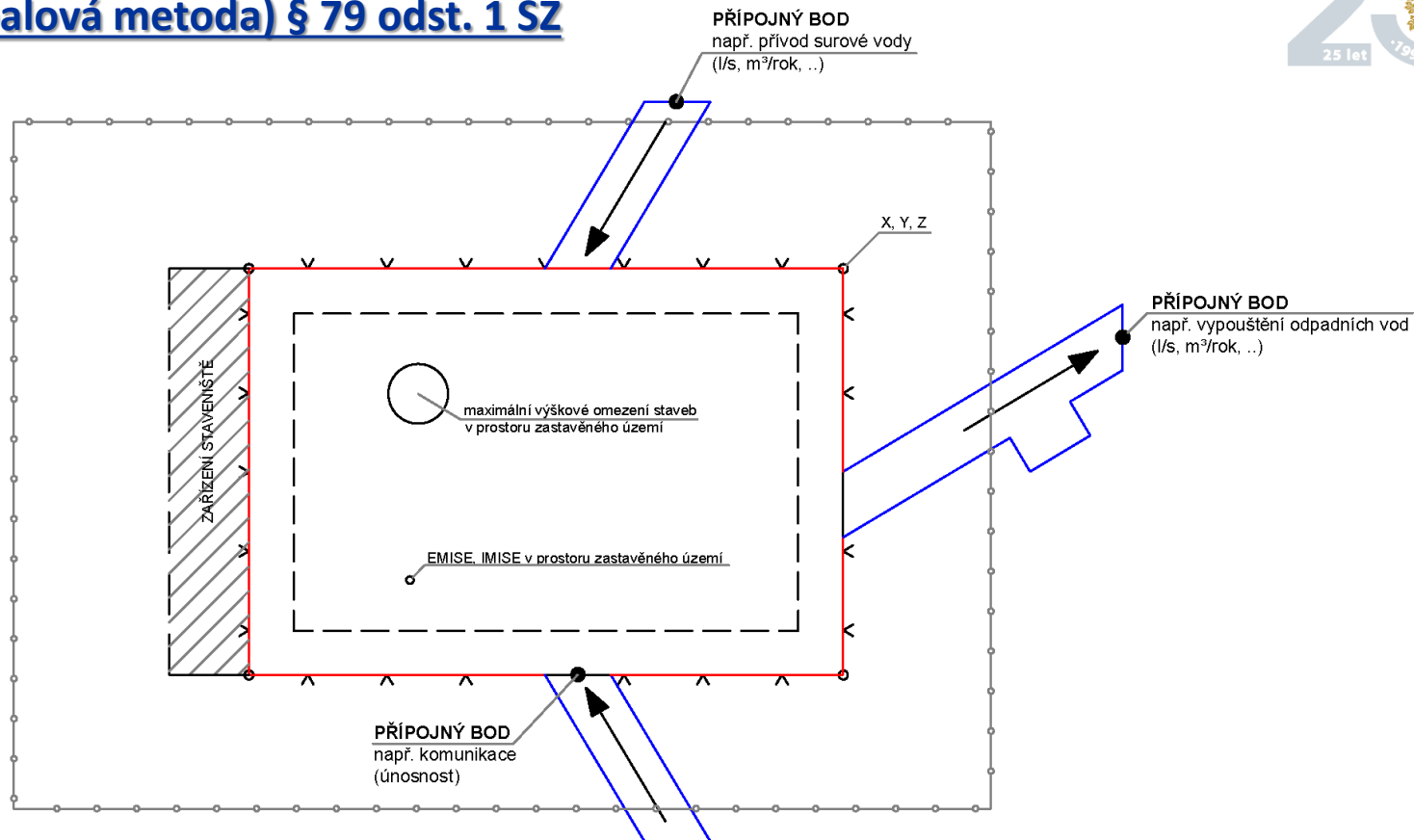

### Po novele:

- Umístění stavby a vymezení areálu jaderného zařízení jako stavebního pozemku a
- Následný výběr konkrétního dodavatele technologie.

# Soubor staveb v areálech jaderných zařízení (tzv. obalová metoda) § 79 odst. 1 SZ



## LEGENDA

-  hranice pozemku zastavěného území
-  vnější ochranné pásmo od hranice pozemku zastavěného území
-  minimální odstupová vzdálenost umísťovaných staveb od hranice pozemku zastavěného území
-  MODUL pozemek zastavěného území
-  MODUL dopravní a technické infrastruktury včetně souvisejících staveb

# Neúspěšné požadavky Komory:



- aby byl speciální stavební úřad jenom dotčený orgán i u vedlejších staveb, které vyžadují povolení nakládání s vodami;
- povinnost stavebního úřadu oznámit zahájení řízení povolování stavby, i informace o vydaném povolení kromě účastníků řízení i zpracovateli dokumentace – neúspěch požadavku na pozici účastníka řízení.

# Prováděcí vyhlášky – nedílná součást SZ

## **Vyhláška č. 499/2006 Sb.**

**Stav:** po vypořádání v mezirezortu. ČKAIT zaslala 24 zásadních a 6 doporučujících připomínek.

### Úspěchy:

- zajistit (snad), aby část E – Dokladová část jednotlivých příloh, byla vyňata z taxativního výčtu, které zajišťuje zpracovatel projektové dokumentace, aby byla jenom její přílohou;
- vyškrtnutí textu „*posouzení potřeby koordinátora bezpečnosti a ochrany zdraví při práci podle jiných právních předpisů*“ z textace příloh 8, 9, 12 a 15.

### Neúspěchy:

- povinnost vedení stavebního deníku v českém jazyce.

# Prováděcí vyhlášky – nedílná součást SZ

## **Vyhláška č. 500/2006 Sb.**

**Stav:** před mezirezortním vypořádáním. ČKAIT zaslala 3 zásadní připomínky.

### **Připomínky:**

1. doplnit novou vrstvu územního plánu - podzemí zastavěného území;
2. doplnit podzemní komunikace do jevu týkajícího se pozemní komunikace, jejich kategorie a jejich ochranná pásma;
3. ustanovení - znění písm. f) přílohy č. 7 vyhlášky nemá ve stavebním zákoně zmocnění. **Smyslem ani cílem územního plánování není stanovit, kdo jedině smí vypracovávat projektovou dokumentaci v řešeném území. K tomu jsou určeny § zákona č. 360/1992 Sb., a podle ČKAIT jsou postačující.**



# česká komora autorizovaných inženýrů a techniků 1992–2017





Děkuji Vám!

Ing. Pavel Křeček  
ČKAIT